

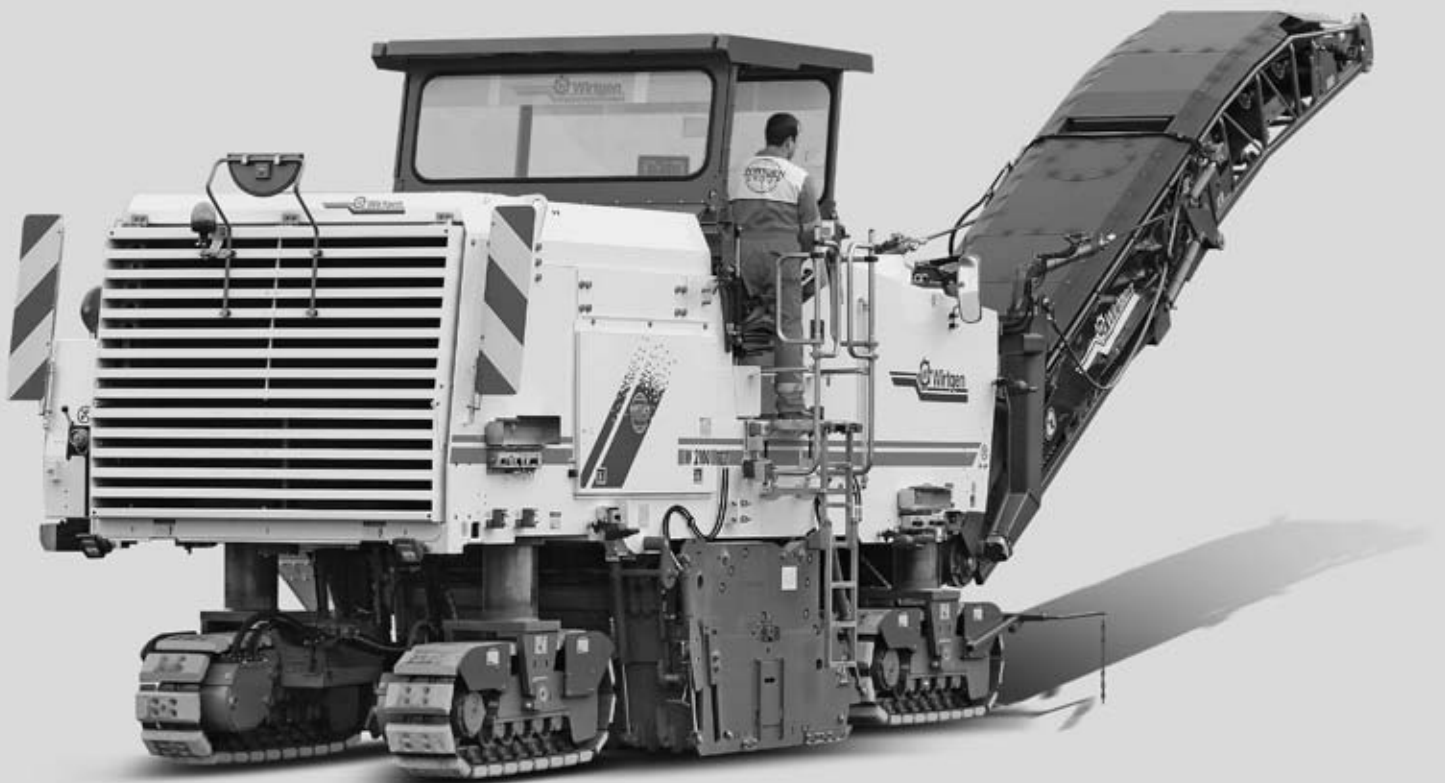

Technische Daten

# Kaltfräse W 2100



	<b>Kaltfräse W 2100</b>
<b>Fräsbreite max.</b>	2.200 mm
<b>Frästiefe *1</b>	0–320 mm
<b>Fräswalze</b>	
Linienabstand	15 mm
Anzahl der Fräswerkzeuge	186
Schnittkreisdurchmesser	1.080 mm
<b>Motor</b>	
Motorhersteller	Caterpillar
Typ	C 18 ATAAC
Kühlung	Wasser
Anzahl der Zylinder	6
Nennleistung bei 2.100 min <sup>-1</sup>	522 kW/700 HP/710 PS
Hubraum	18,13 l
Kraftstoffverbrauch Nennleistung	145 l/h
Kraftstoffverbrauch im Baustellenmix	65 l/h
Abgasstufe	EU Stage 3a/US EPA Tier 3
<b>Elektrische Anlage</b>	24 V
<b>Füllmengen</b>	
Kraftstofftank	1.300 l
Hydrauliköltank	300 l
Wassertank	4.500 l
<b>Fahreigenschaften</b>	
Fahrgeschwindigkeit	0–86 m/min (0–5 km/h)
<b>Fahrketten</b>	
Fahrketten vorne und hinten (L x B x H)	2.000 x 350 x 710 mm
<b>Fräsgutverladung</b>	
Gurtbreite Aufnahmeband	1.000 mm
Gurtbreite Abwurfband	1.000 mm
Theoretische Abwurfbandkapazität	550 m <sup>3</sup> /h
<b>Verschiffungsmaße</b>	
Maschine (L x B x H)	8.800 x 2.750 x 3.010 mm
Abwurfband (L x B x H)	8.600 x 1.570 x 1.260 mm

\*1 = Die maximale Frästiefe kann auf Grund von Toleranzen und Verschleiß vom angegebenen Wert abweichen.

Abmessungen in mm

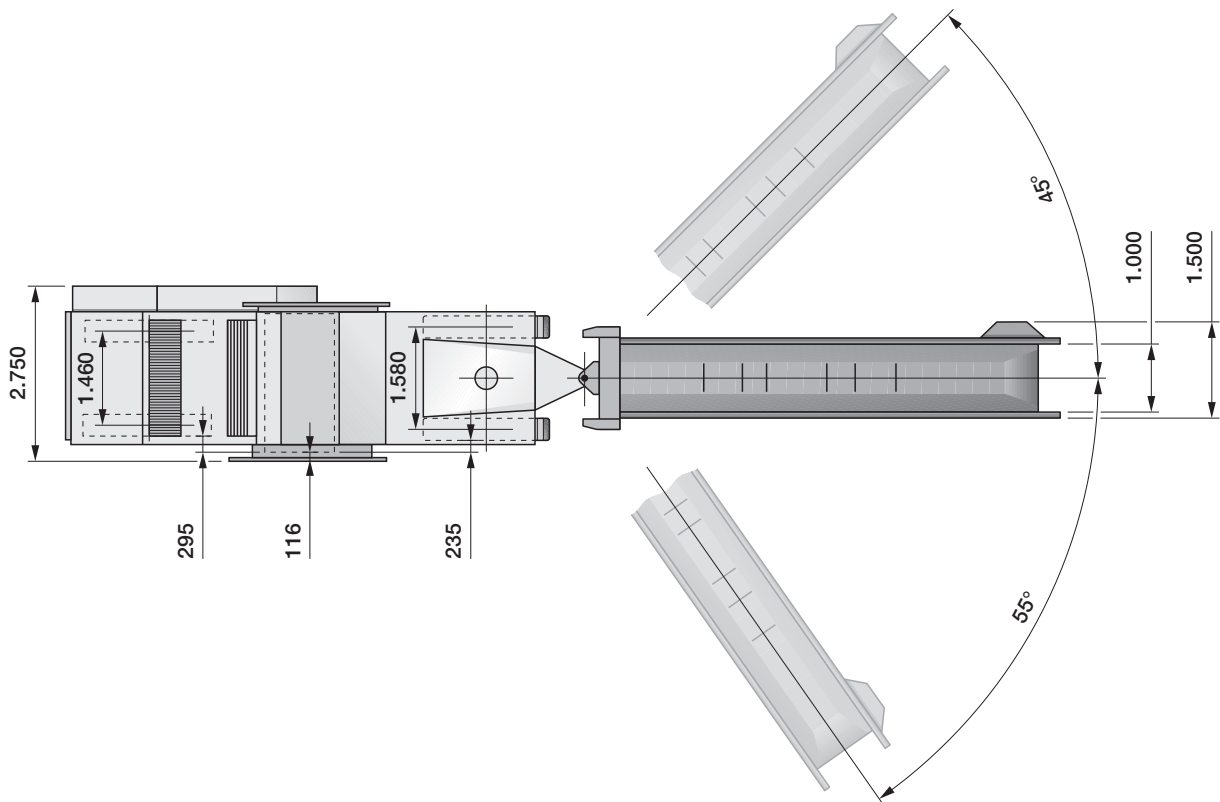
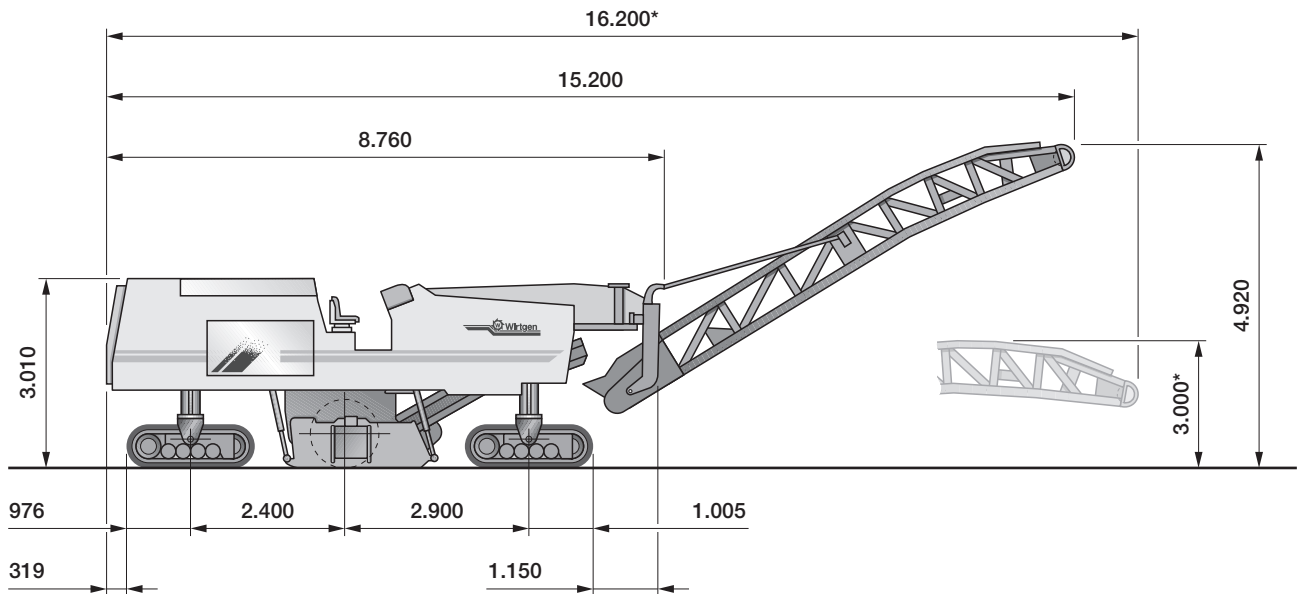

\* = Maße für Tiefladerverladung

	<b>Maschinengewichte Kaltfräse W 2100</b>
Leergewicht Maschine ohne Befüllstoffe	33.500 kg
Betriebsgewicht, CE *	36.420 kg
Maximales Einsatzgewicht (vollgetankt in max. Ausstattung)	41.249 kg
	<b>Gewichte Befüllstoffe</b>
Wassertankbefüllung in kg	4.500 kg
Dieseltankbefüllung in kg (0,83 kg/l)	1.079 kg
	<b>Zusätzliche Mehr- / Mindergerichte zum Leergewicht durch optionale Ausstattung</b>
Wetterschutzdach	250 kg
Ladeband in Knickbandausführung	370 kg
VCS-Vacuum Cutting System	150 kg
Variabel einsetzbares Zusatzgewicht	1.400 kg

\* = Maschinengewicht, halb gefüllter Wassertank, halb gefüllter Kraftstofftank, Fahrer (75 kg), Bordwerkzeug.

**Sonderausstattung: Schutzdach und Knickband**  
Abmessungen in mm

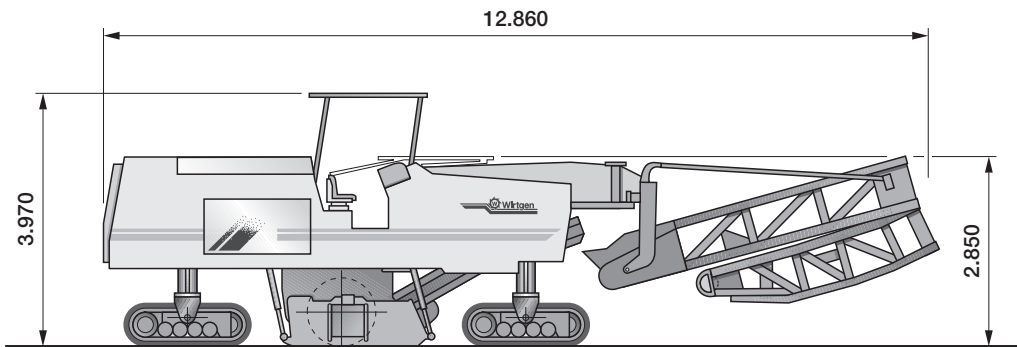

**Heckansicht W 2100**  
Abmessungen in mm

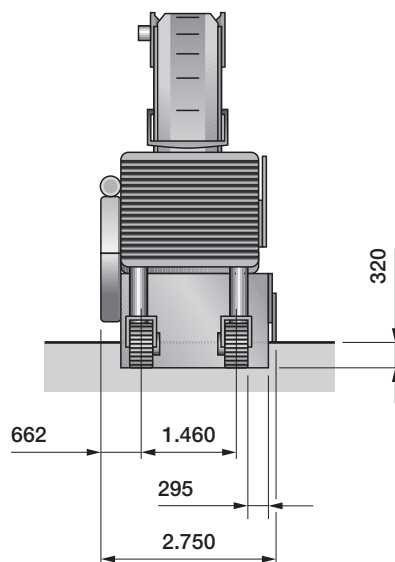

Fräsbreite 2.200 mm

**Fräskreis der Kaltfräse W 2100, Frästiefe 150 mm**  
Abmessungen in mm

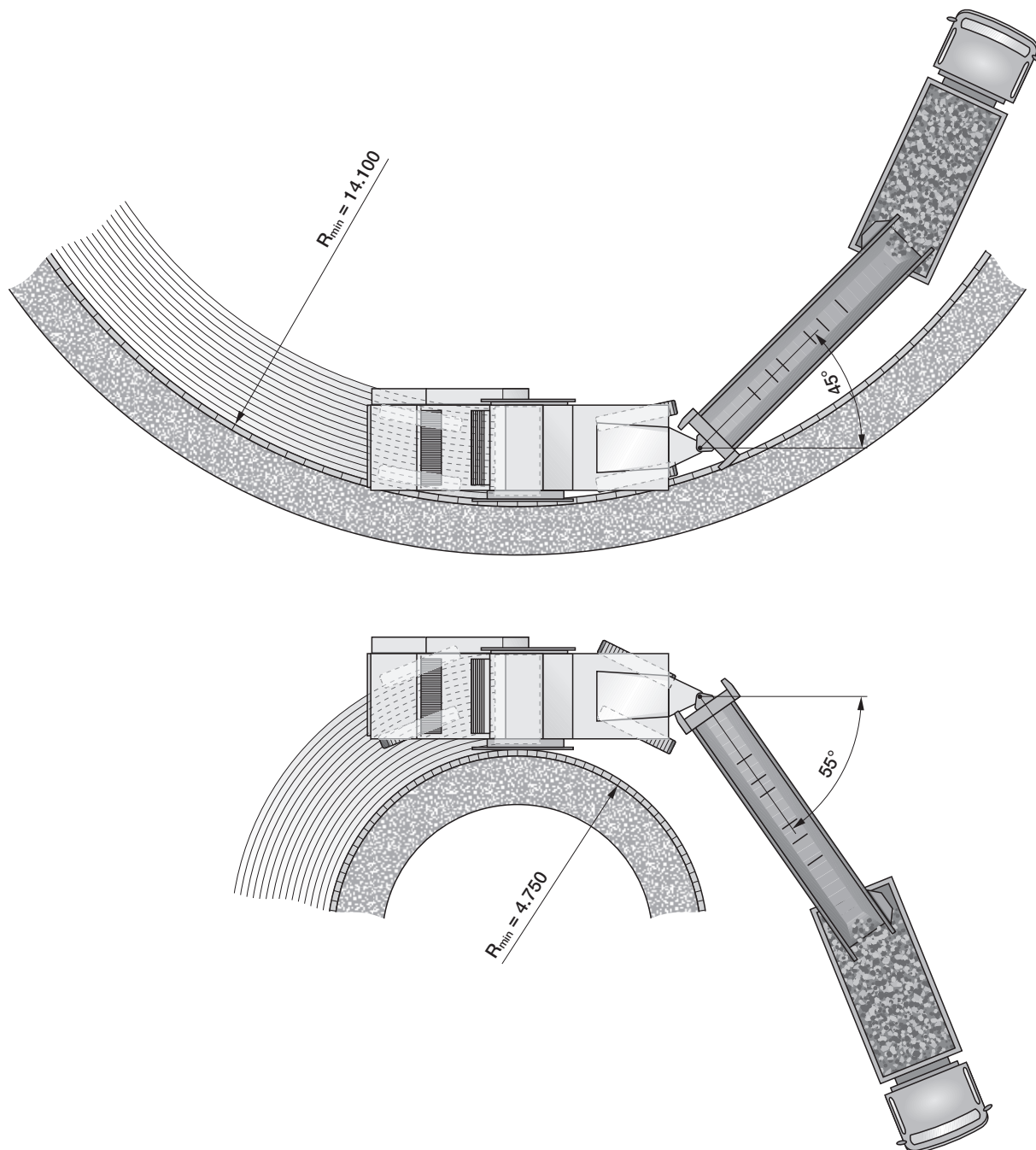

## Ausstattung Kaltfräse W 2100

### Standardausstattung:

#### Grundmaschine mit Motor

- Luftansaugung mit Zyklon-Vorabscheider
- Wasserkühler mit temperaturabhängiger Lüfterdrehzahl
- Abschließbare, hydraulisch öffnende Motorhaube mit integriertem Schalldämmungspaket
- Standardlackierung in Wirtgen weiß mit orangen Streifen

#### Fräswalzengehäuse

- Fräswalzengehäuse FB 2.200 komplett aus Verschleißblech
- Mechanischer Fräswalzenantrieb über Kraftbänder mit hydraulischem Riemenspanner
- Hydraulisch verfahrbares und positionierbares Abstreifschild
- Hydraulischer Niederhalter mit Bandhebefunktion
- Hydraulisch anhebbarer Kantenschutz
- Zusatzventil zum Blockieren des Abstreifschildes beim Fräsen bis Oberkante Schotter
- Wechselbare Verschleiss-Segmente am Kantenschutz

#### Fräswalzen

- Fräswalze FB2.200 LA15 mit Wechselhaltersystem HT11
- Zwei mögliche Schnittgeschwindigkeiten durch Tauschen der Riemenscheiben
- Mehrfach verwendbares Auswerfersystem

#### Fräsgutverladung

- Zweiteiliges 1.000 mm Gurtbreite Ladebandsystem
- Abwurfbandschwenkwinkel links 45 Grad und rechts 55 Grad
- Bandanlage mit individuell regelbarer Fördergeschwindigkeit

#### Maschinen- und Nivelliersteuerung

- Vorschubsteuerung über den gesamten Geschwindigkeitsbereich über Joystick mit proportionaler Steuerung
- Automatischer Leistungsregler für optimale Leistungsanpassung an unterschiedliche Belagsmaterialien
- Automatisch zuschaltbare hydraulische Traktionskontrolle (Mengenteiler)
- Frei wählbare Lenkfunktion für die Fahrwerksketten
- Zuschaltbare Wasserhochdruckanlage
- Zuschaltende Wassereinsprühung im Fräsraum
- Zuschaltende Wasserberieselung vom Aufnahmeband

#### Fahrerstand

- Durchgehender schwingungsgedämpfter Fahrerstand, elastisch gelagert, mit je einem Bedienpult rechts und links und zwei optimal positionierbaren Fahrersitzen
- Abdeckungen für Bedienpanels mit Verschluss
- Aufstieg Rechts und Links mit komfortabel klappbarer Leiter
- Zwei Spiegel vorne und ein Spiegel am Heck
- Multifunktionsanzeige WIDIS32 im rechten Bedienpult

#### Fahrwerk und Höhenverstellung

- Extrem verschleißfeste Polyurethan Bodenplattenbestückung
- Stufenlos einstellbarer, hydraulischer Vierkettenantrieb mit hydraulischer Differentialsperre
- Proportionalventiltechnik in der Höhenverstellung
- Frei wählbare Lenkfunktionen für die Vierkettenlenkung

#### Sonstiges

- Beleuchtungspaket mit 10 Halogen-Arbeitscheinwerfern
- Umfassendes Sicherheitspaket mit 6 NOT-AUS-Schaltern
- Großes Werkzeugpaket in abschließbarem Werkzeugkasten
- Staufach für vier Meißelbeimer
- Europäische Baumusterzertifizierung, GS-Zeichen und CE-Konformität
- Gewährleistung 12 Monate oder 1.000 Motorbetriebsstunden
- Maschineneinweisung durch Fachpersonal

### Optionale Ausstattung:

#### Grundmaschine mit Motor

- Luftkompressoranlage
- Betrieb der Kaltfräse mit Bio-Hydrauliköl
- Pumpe zum Befüllen des Dieseltanks (elektrisch betrieben)
- Sonderlackierung einfarbig, zweifarbig oder mehrfarbig

#### Fräswalzengehäuse

- Fräswalzendrehvorrichtung für Meißelwechsel
- Pneumatischer Meißelein- und austreiber
- Elektro-hydraulisch betriebener Meißelaustreiber
- Ausklappbare Zusatzsitze an den hinteren Fahrwerken für den Meißelwechsel

#### Fräswalzen

- Feinfräswalze FB2.200 LA8 mit Wechselhaltersystem HT11

#### Fräsgutverladung

- Abwurfband hydraulisch knickbar, lang
- Ladebandabstützung für Transport auf Tieflader (nur in Verbindung mit Standard-Ladeband)

#### Maschinen- und Nivelliersteuerung

- LEVEL PRO Nivellierautomatik mit 2 Stck. Seilzugsensoren
- Zusätzliches Bedienpanel LEVEL PRO
- Abtastung vor der Fräswalze mittels Seilzugsensor
- Elektronischer Querneigungssensor
- Zusätzlicher Ultraschallsensor links
- Sonic Ski Sensor
- Drahtabtastung mit Drehwinkelsensor
- Vorrüstung Multiplex-System mit Umschaltplatine für Mehrfachsensoren

#### Fahrerstand

- Stabiles, schallgedämmtes GFK-Wetterschutzdach mit klappbarer Heckscheibe, Dach komplett hydraulisch hoch- und herunterklappbar
- Sonnenschirm

#### Sonstiges

- Beleuchtungspaket mit 6 Xenonscheinwerfer und 4 Standard Scheinwerfern
- Materialführung, angeordnet zwischen den hinteren Fahrschiffen, einschließlich Staufach für vier Meißelbeimer
- Doppelte Sitzmöglichkeit für bequemen Meißelwechsel, angeordnet zwischen den hinteren Fahrschiffen, einschließlich Staufach für vier Meißelbeimer
- Hydraulisch betriebener Wasserhochdruckreiniger (max. 200 bar) in Verbindung mit hydraulisch betriebener Befüllpumpe
- 200 l zusätzlicher Stauraum für ca. 14 Meißelbeimer
- Am Maschinenheck anschaubares Zusatzgewicht 1.400 kg
- Monitorsystem mit Display



Wirtgen GmbH  
Reinhard-Wirtgen-Straße 2 · 53578 Windhagen · Deutschland  
Tel.: 0 26 45 / 131-0 · Fax: 0 26 45 / 131-279  
Internet: [www.wirtgen.de](http://www.wirtgen.de) · E-Mail: [info@wirtgen.de](mailto:info@wirtgen.de)